

B-Slide | **DB**
8881
soft closing
НАПРАВЛЯЮЩИЕ СКРЫТОГО МОНТАЖА

**СХЕМА ПРИСАДКИ
НАПРАВЛЯЮЩИХ**

⊙ ⊙ - рекомендуемые отверстия для присадки,
предназначены для ящиков с накладными фасадами

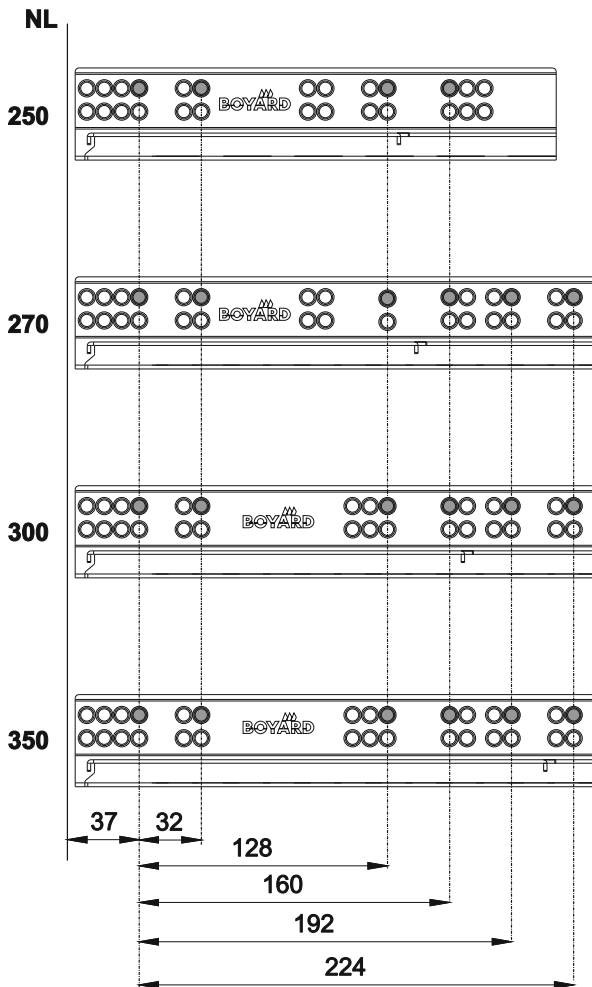

**РЕГУЛИРОВКА УСИЛИЯ НАТЯЖЕНИЯ
ПРУЖИНЫ ДОВОДЧИКА**

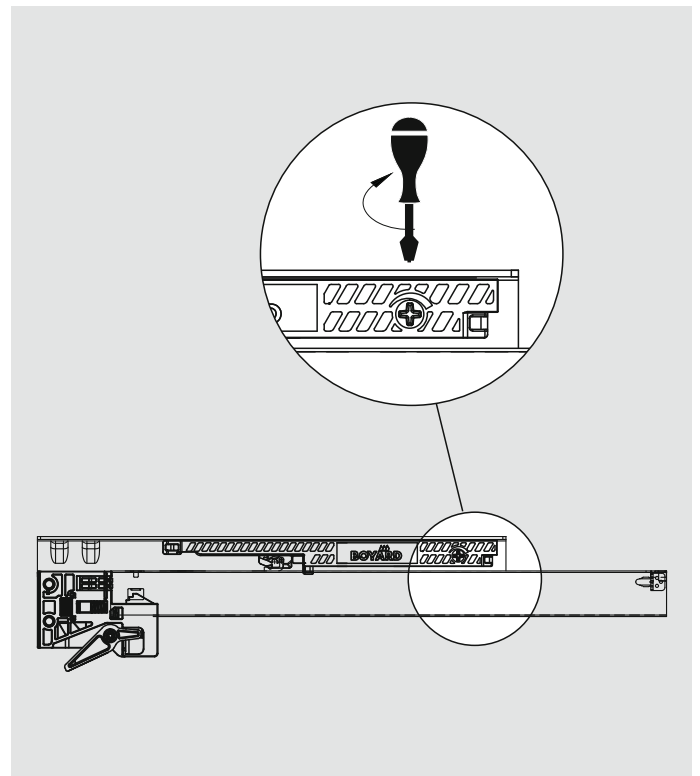

При необходимости полной загрузки ящика и/или использовании широких/высоких фасадов рекомендуется установить регулировочные винты на обеих направляющих в максимальное положение.

УСТАНОВОЧНЫЕ РАЗМЕРЫ

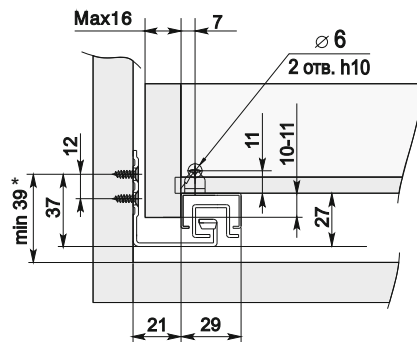
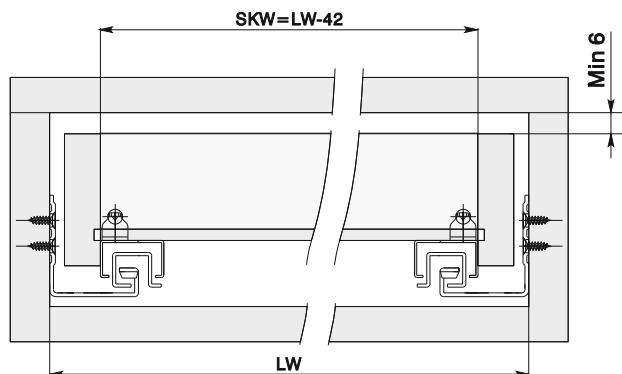

*Минимальная высота до второго ряда отверстий для длин направляющих 250-350 мм больше, чем для длин направляющих 400-550 мм на 2 мм. Имеющееся смещение линии присадочных отверстий вверх в задней части направляющей относительно загиба в нижней неподвижной части направляющей реализовано с целью предотвращения отклонения фасадов с высотой 250-300 мм в верхней части от плоскости торца боковой стейки мебельного изделия. Если направляющие устанавливаются в полном соответствии с инструкцией, мебельное изделие будет выполнять свой функционал без нареканий.

SKW - внутренний размер ящика
LW - внутренний размер корпуса
LT - размер боковой стенки корпуса
NL - номинальная длина направляющей

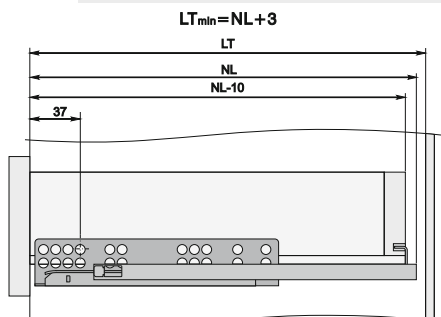

Ящик с накладным фасадом

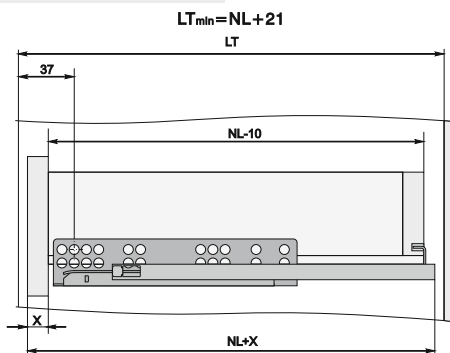

Ящик с вкладным фасадом

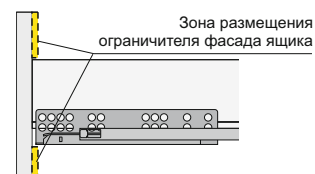

При проектировании вкладных ящиков необходимо создание опорных площадок для упора фасада (опорные площадки должны выполнять функцию боковой стенки в варианте накладного фасада). Опорные площадки предназначены обеспечивать нахождение плоскости фасада в вертикальном положении.

Конструктив и расположение опорных площадок могут быть решены исходя из конструкции и функционала мебельного изделия.

1. Установка направляющих на боковых стенках корпуса в соответствии со схемой присадки.
2. Фиксаторы, левый и правый, располагаясь на дне ящика, закрепляются саморезами с фасадом и с боковыми стенками ящика.
3. Выдвиньте подвижные элементы направляющих, вставьте ящик и задвиньте до щелчка. Крючки направляющих должны войти в зацепление с отверстиями в задней стенке ящика.

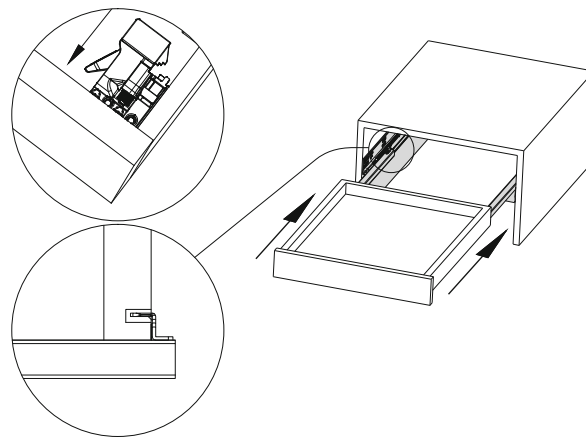
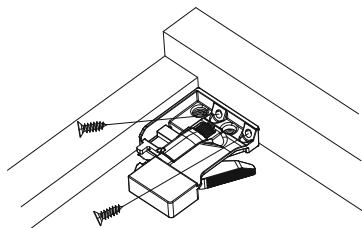
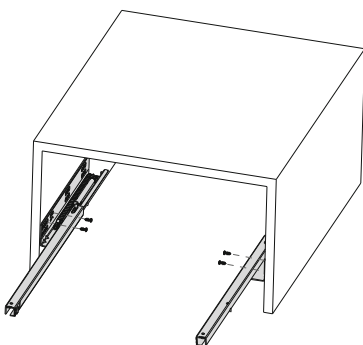

4. Регулировка фасада по вертикали. Поворачивая регулировочное колесо, отрегулируйте фасад по высоте.

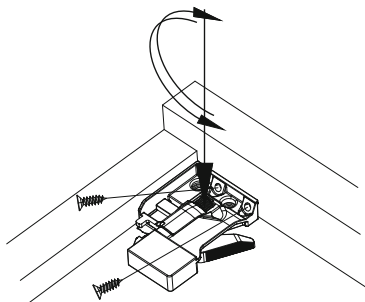

5. Демонтаж ящика. Нажмите одновременно на рычажки фиксаторов и снимите ящик с направляющих.

